

Bloc porte battant étanche ou anti-souffle

1A2
1A5



Ces portes dimensionnées pour résister à des pressions importantes (0,2 bar et 0,5 bar) sont destinées aux locaux techniques nécessitant une étanchéité à l'eau (A5) et à l'air (A2).

CARACTERISTIQUES

Dormant

Bâti

- Profil à chaud acier U ou L
- Réservations :
feuilure périphérique

Ouvrant

Vantail

- Un cadre rigide
- Deux parements en tôle d'acier E24.2
- Un joint périphérique.

EQUIPEMENTS

Ferrage

Deux charnières mécano-soudées acier E24 - 2

Verrouillage

Par 6 doigts latéraux manoeuvrés par un volant avec transmission pignon/crémaillère.

Option

Condamnation de la crémaillère.

Référence	Pression admissible
1A2	2 T/m ²
1A5	5 T/m ²

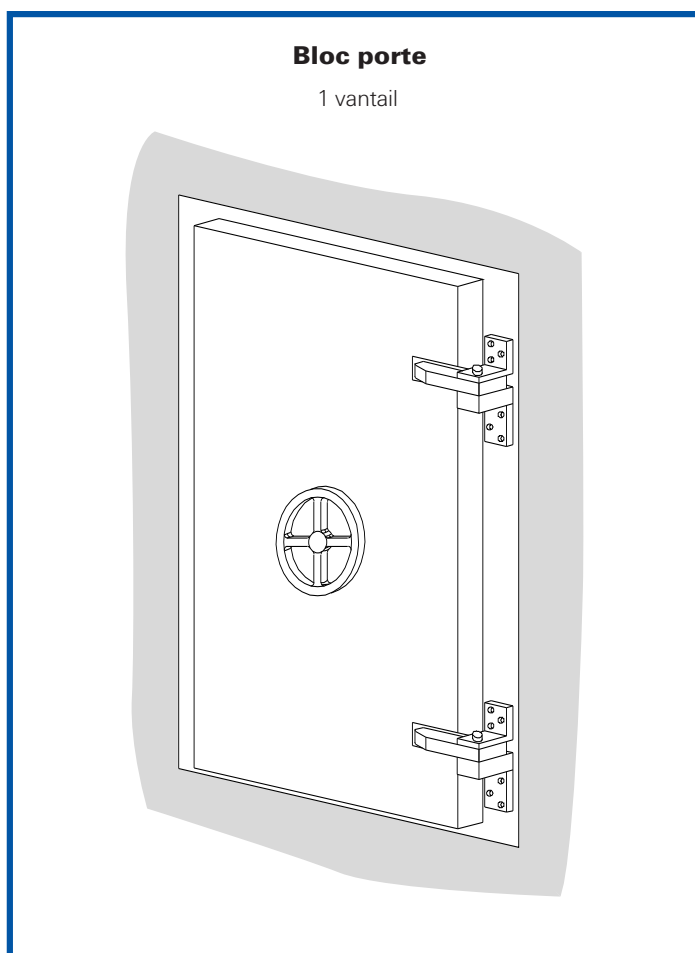

Fabrication spéciale également réalisable en version 2 vantaux suivant les spécifications client.

RESERVATIONS ET ENCOMBREMENTS

Tableau béton

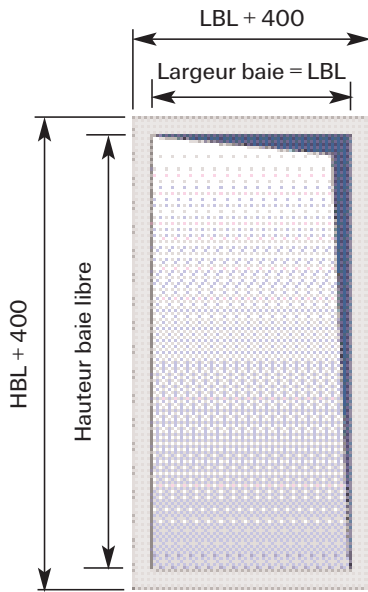

Coupe verticale 1A2

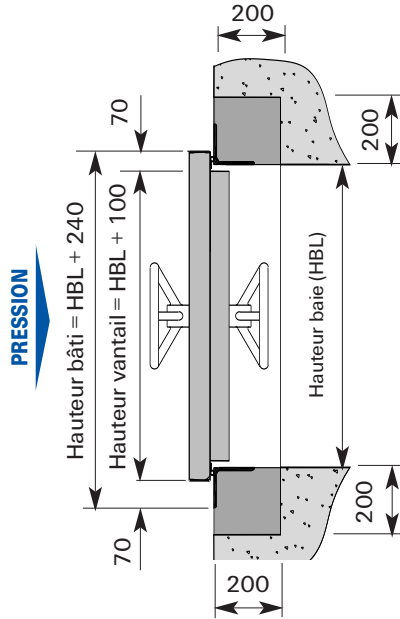

Coupe horizontale 1A2



Tableau béton



Coupe verticale 1A5

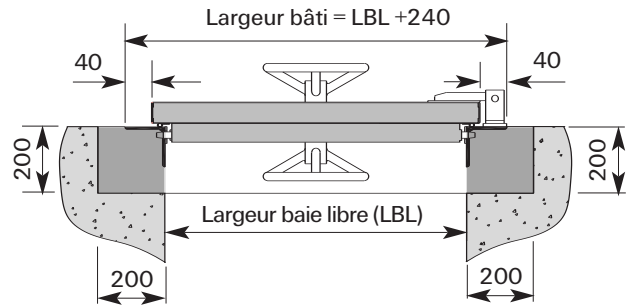
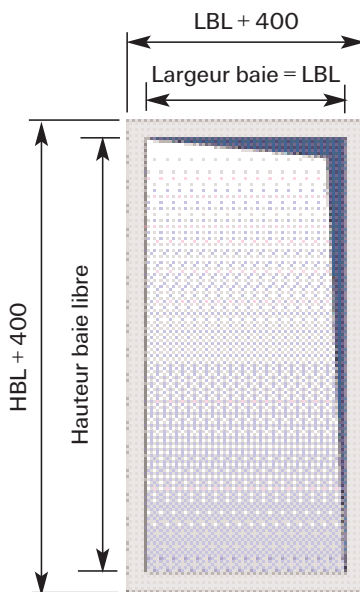
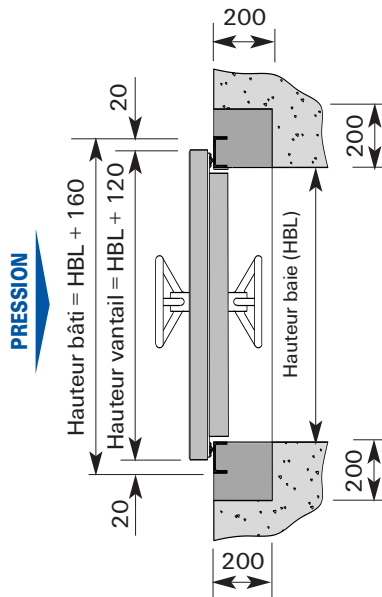

Coupe horizontale 1A5

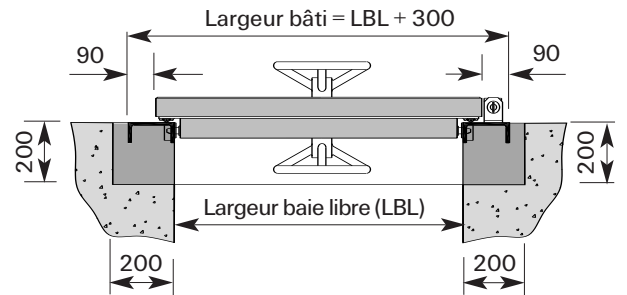

Sens d'ouverture

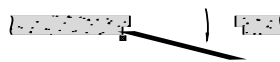

Droite Tirant (DT)



Gauche Tirant (GT)

STOCKAGE

Pour conserver leurs caractéristiques, ces fermetures doivent être stockées à plat, avec intercalaires, dans des locaux à l'abri de l'humidité.

Portafeu
FERMETURES COUPE-FEU

24, rue des Hautes-Rives
BP 8206 Romilly-sur-Andelle
27108 Val de Reuil
Tél : (33) 02 32 68 37 37 - Fax : (33) 02 32 49 47 44
Internet : <http://www.portafeu.fr>