

Porte coulissante 1 vantail APSAD

Coupe-feu 90 mn

1C2A

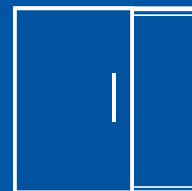

Les portes APSAD répondent aux spécifications particulières fixées par les Sociétés d'assurances, et sont principalement destinées aux sites logistiques, tels qu'entrepôts et aires de stockage.

CARACTERISTIQUES

Vantaux

- Un cadre rigide et 2 parements en tôle électrozinguée, assemblés par vissage sur chants.
- Ame coupe-feu, constituée de composites isolants, collée sur chaque parement, l'ensemble étant mis sous presse.
- Vantaux pouvant se présenter en plusieurs panneaux à assembler par joints vifs médians.
- Deux poignées encastrées de part et d'autre de chaque vantail pour manoeuvre manuelle.

Accrochage et guidage

- Rail profilé en acier galvanisé.
- Déplacement assuré par des galets à billes.
- Fixation par chevilles métalliques sur des équerres supports.
- Guidage, en partie basse de la porte, assuré par deux galets montés sur un support en acier, fixé au sol.
- Butée d'arrêt.

Etanchéité

- Dispositif de chicanes constitué par deux éléments en acier profilé.
 - * une partie est fixée à la maçonnerie par des chevilles métalliques,
 - * une partie est fixée sur le vantail.
- En position fermée, recouvrement du vantail ou des vantaux sur maçonnerie

Référence de la porte NF	Classement		Mode	Dimensions de passage libre				Ep. vantail	Kg/m2	Remarque
	C.F	P-F		Largeur		Hauteur				
				mini	maxi	mini	maxi			
1C2A	90	120	1 et 2	700	6000	2000	4000	62	65	-

Cotes en mm

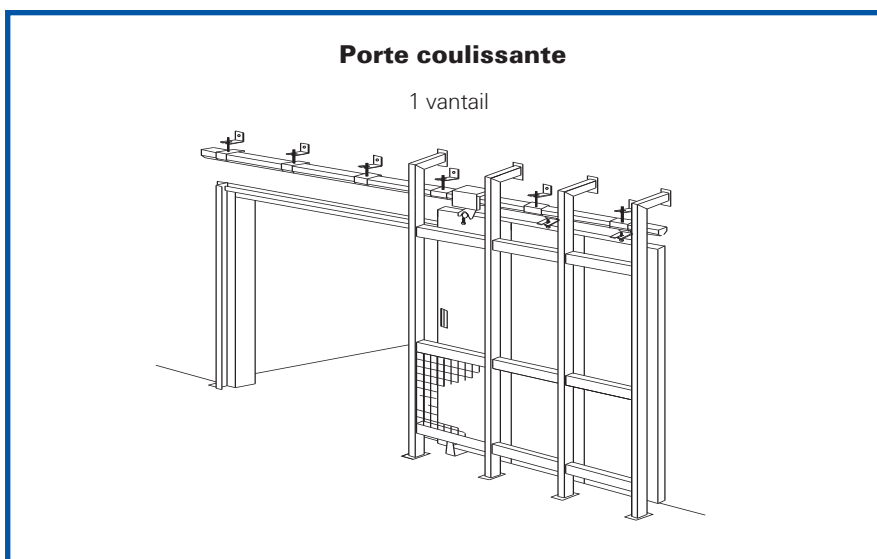

de 135 à 150 mm en linteau et 135 à 150 mm latéralement, côté butée réception, et 250 mm côté refoulement.

Destination

- Nos portes sont destinées au recouvrement de locaux : ce sont donc des fermetures d'intérieur. Elles doivent rester en position d'attente ouverte pour une installation extérieure ou avec une manoeuvre journalière, nous consulter.
- Parkings, immeubles, bureaux, hôtels, supermarchés.

EQUIPEMENTS ET OPTIONS

Equipements standards

- Manoeuvre rail incliné.
- Equipements suivant mode choisi (1 ou 2) et certifiés à la marque NF.
- Equipements suivant règle R16 APSAD (doublage fusible, protection grillagée).

Options

- Fermeture par contrepoids de tirage (rail horizontal).
- Habillage métallique du chemin de roulement, de la butée de réception ou de l'ensemble de la porte.
- Serrure en applique à crochet.

Réservations béton

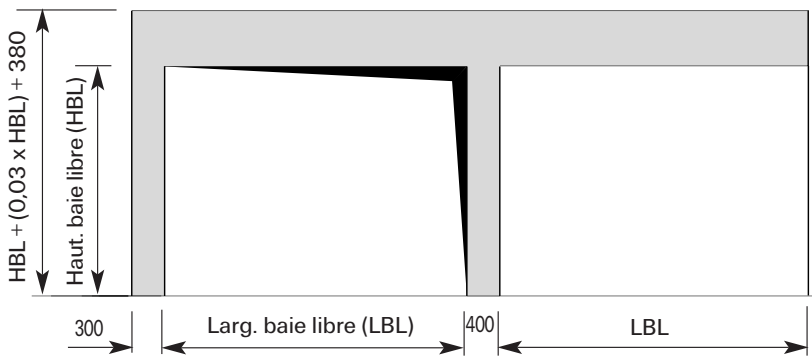

Encombrements

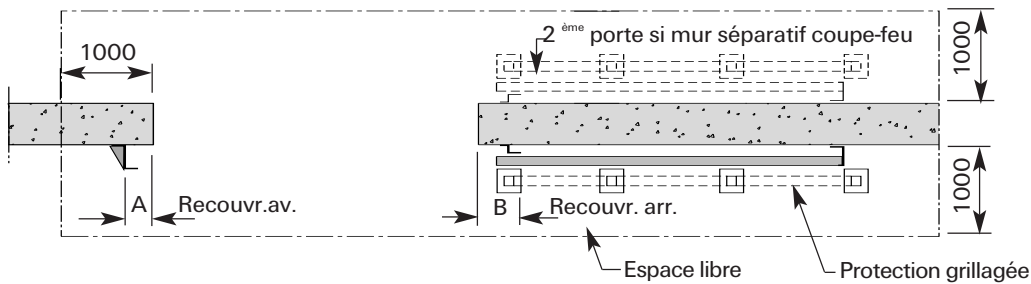
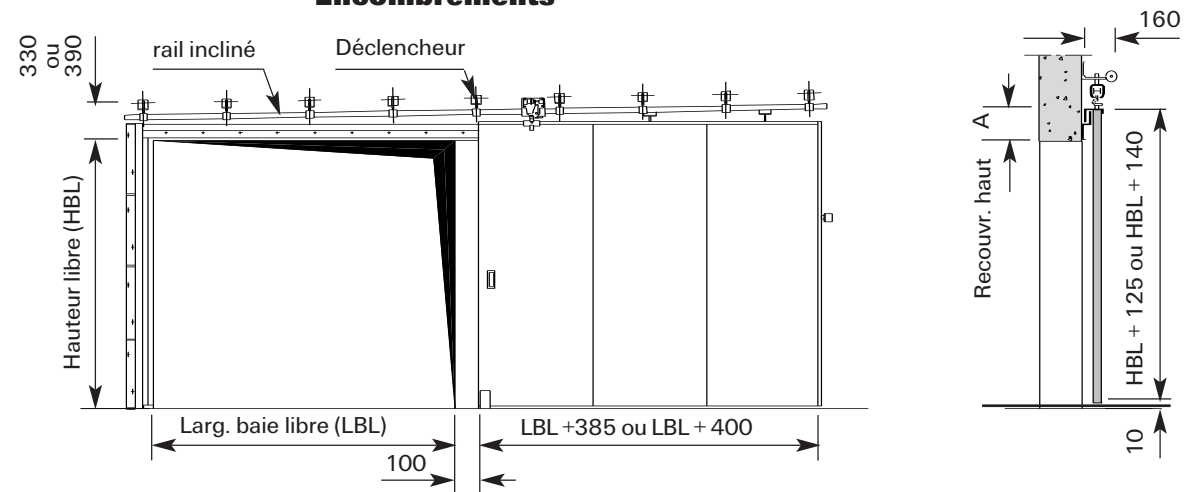

Recouvrement
 A = 135 si HBL ≤ 2700
 A = 150 si HBL > 2700
 B = 250

Sens de fermeture

STOCKAGE

Pour conserver leurs caractéristiques, ces fermetures doivent être stockées à plat, avec intercalaires, dans des locaux à l'abri de l'humidité.

