

Porte coulissante

Pare-flammes 30 mn et 60 mn

1CPFC

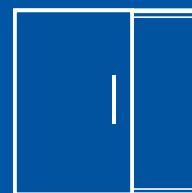

Ces portes pare-flamme de recouvrement, certifiées NF, sont disponibles dans une plage dimensionnelle étendue, certains modèles pouvant être réalisés avec portillon intégré.

Référence de la porte NF	Classement		Mode	Dimensions de baie libre				Ep. vantail	Kg/m2	Remarque
	C.F	P-F		Largeur		Hauteur				
				mini	maxi	mini	maxi			
1CPFC	0	60	1 et 2	700	6000	1600	2625	42	37	-
1CPFC	0	60	1 et 2	700	6000	2000	2625	42	37	avec portillon
1CPFC	0	30	1 et 2	700	6000	1600	2880	42	37	-
1CPFC	0	30	1 et 2	700	6000	2000	2880	42	37	avec portillon

Cotes en mm

CARACTERISTIQUES

Vantaux

- Un cadre rigide et 2 parements en tôle électrozinguée, assemblés par vissage sur chants.
- Ame coupe-feu, constituée de composites isolants, collée sur chaque parement, l'ensemble étant mis sous presse.
- Vantaux pouvant se présenter en plusieurs panneaux à assembler par joints vifs médians.
- Deux poignées encastrées de part et d'autre de chaque vantail pour manoeuvre manuelle.

Accrochage et guidage

- Rail profilé en acier galvanisé.
- Déplacement assuré par des galets à billes.
- Fixation par chevilles métalliques sur des équerres supports ou fixation sous dalle (portes de parking).
- Guidage, en partie basse de la porte, assuré par deux galets montés sur un support en acier, fixé au sol.
- Butée d'arrêt.

Etanchéité

- Dispositif de chicanes constitué par deux éléments en acier profilé.
 - * une partie est fixée à la maçonnerie par des chevilles métalliques,
 - * une partie est fixée sur le vantail.
- En position fermée, recouvrement du vantail ou des vantaux sur maçonnerie de 130 mm en linteau et 125 mm latéralement.

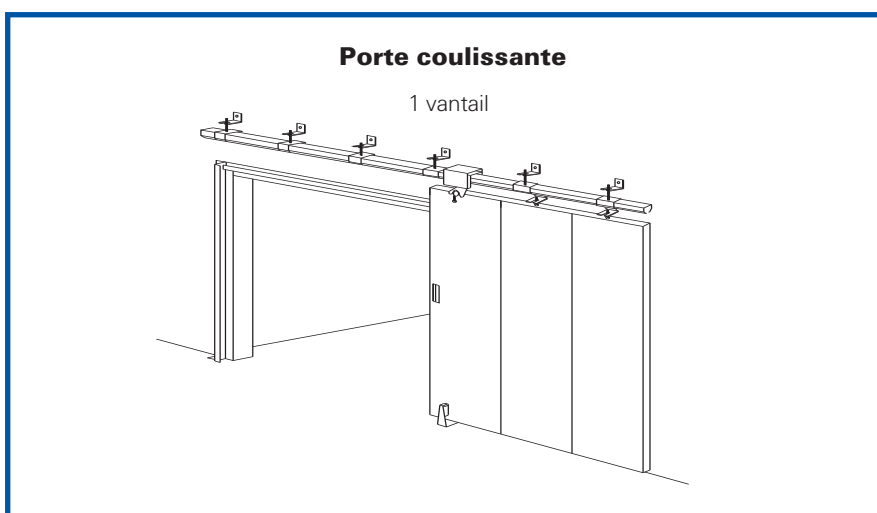

Destination

- Nos portes sont destinées au recouvrement de locaux : ce sont donc des fermetures d'intérieur. Elles doivent rester en position d'attente ouverte.
- Pour une installation extérieure ou avec une manoeuvre journalière, nous consulter.
- Parkings, immeubles, bureaux, hôtels, supermarchés.

EQUIPEMENTS ET OPTIONS

Equipements standards

- Manoeuvre sur rail incliné.
- Equipements suivant Mode choisi (1 ou 2) et certifiés à la marque NF.

Options

- Possibilité d'adaptation de portillon de passage piétonnier sur portes de conception générale similaire aux portes standards (nous consulter).
- Fermeture par contrepoids de tirage (rail horizontal).
- Doublage fusible.
- Habillage métallique du chemin de roulement, de la butée de réception ou de l'ensemble de la porte.
- Protection partielle ou toute hauteur (garde-corps).
- Serrure en applique à crochet.

Portafeu

Réservations béton

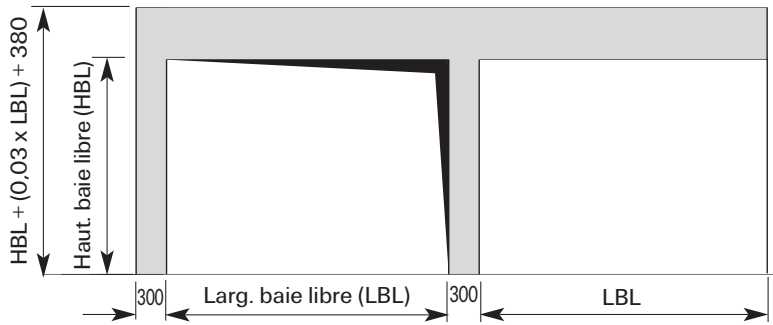

Détail linteau

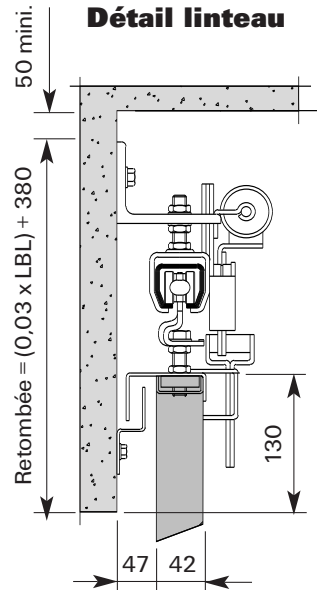

Encombrements

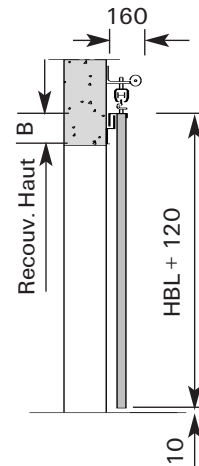
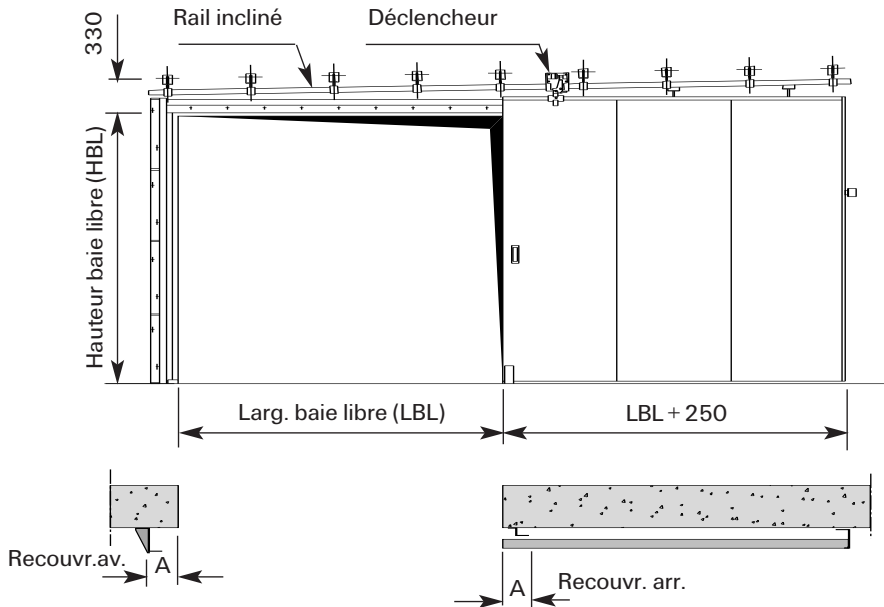

Recouvrements
A = 125
B = 130

Sens de fermeture



STOCKAGE

Pour conserver leurs caractéristiques, ces fermetures doivent être stockées à plat, avec intercalaires, dans des locaux à l'abri de l'humidité.