

Porte coulissante à vantaux parallèles

2C06 XAL

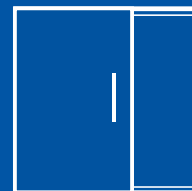

Coupe-feu 60 mn

Choisi parfois en raison du manque de place dans certains environnements (ascenseurs, parkings), ce type de porte coulissante à vantaux parallèles est disponible, chez Tyco FCF, dans une large gamme dimensionnelle.

CARACTERISTIQUES

Vantaux

- Un cadre rigide et 2 parements en tôle électrozinguée assemblés par soudage sur chants.
- Ame coupe-feu, constituée de composites isolants, collée sur chaque parement, l'ensemble étant mis sous presse.
- Vantaux pouvant se présenter en plusieurs panneaux à assembler par joints vifs médians.
- Deux poignées encastrées de part et d'autre de chaque vantail pour manoeuvre manuelle.

Accrochage et guidage

- Rail profilé en acier galvanisé.
- Déplacement assuré par des galets à bille.
- Fixation par chevilles métalliques sur des équerres supports.
- Guidage en partie basse de la porte assurée par deux galets montés sur un support en acier, fixé au sol.
- Butée d'arrêt.

Etanchéité

- Dispositif de chicanes constitué par deux éléments en acier profilé.
 - * Une partie est fixée à la maçonnerie par des chevilles métalliques
 - * Une partie est fixée sur le vantail.
- En position fermée, recouvrement du vantail ou des vantaux sur la maçonnerie de 150 mm en linteau et 150 mm latéralement.
- Jeu au sol : 10 mm.

Référence de la porte	Classement		P-V FEU	Dimensions de baie libre				Ep. vantail	Kg/m2	Remarque
	C.F	P-F		Largeur		Hauteur				
				mini	maxi	mini	maxi			
2C06XAL	45	45	96-V-310	900	6000	2100	3500	62,5	45	feu côté rail
2C06XAL	60	60	96-V-310	900	2500	2100	2800	62,5	45	feu côté rail

Cotes en mm

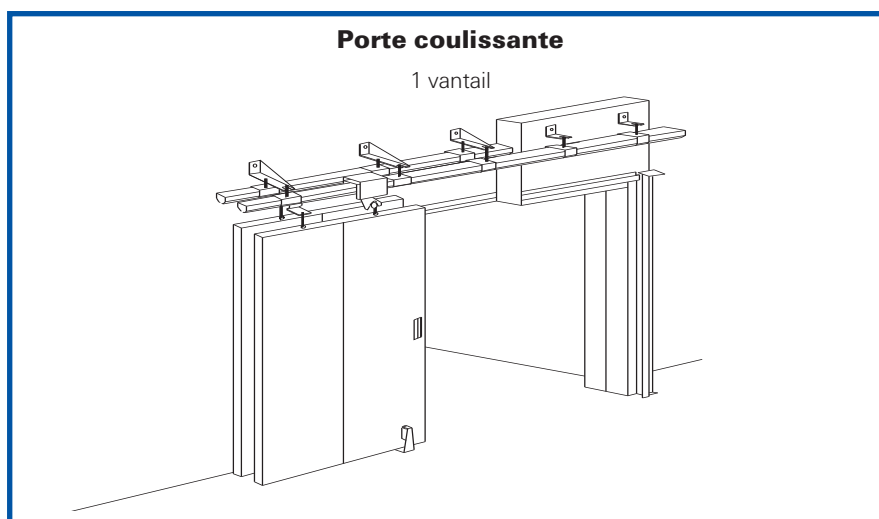

Destination

- Nos portes sont destinées au recoupement de locaux : ce sont donc des fermetures d'intérieur, elles doivent rester en position d'attente ouverte. Pour une installation extérieure ou pour une manoeuvre journalière, nous consulter.
- Parkings, immeubles, bureaux, hôtels, supermarchés...

EQUIPEMENTS ET OPTIONS

Equipements standards

- Fermeture par gravité (rail incliné).
- Demi-linteau et poteau métallique.
- Déclencheur par fusible à 70°C.
- Commande manuelle.

Options

- Fermeture par contrepoids de tirage (rail horizontal).

- Déclencheur électromagnétique à émission ou rupture de courant (consommation 3 watts maximum) venant compléter le déclenchement par fusible et la manoeuvre manuelle. Tension 24 - 48 volts continu 200 volts - 50 Hz - 20 daN.
- Contacts de signalisation de position.
- Doublage fusible.
- Habillage métallique du chemin de roulement, de la butée de réception ou de l'ensemble de la porte.
- Protection partielle ou toute hauteur (garde-corps)
- Serrure en applique à crochet.
- Ralentisseur de fin de course ou amortisseur*.
- Détection autonome : coffret et détecteur...
- Demi-linteau et poteau béton.

(* suivant dimensions vantaux)

RESERVATIONS ET ENCOMBREMENTS

Réservation béton

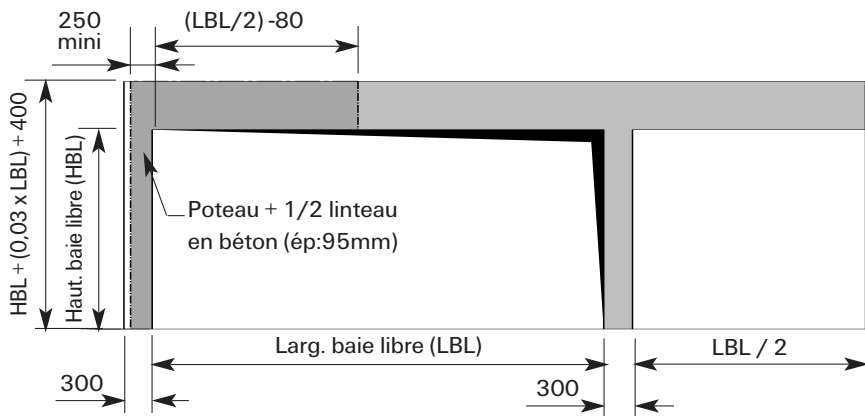

Détail linteau

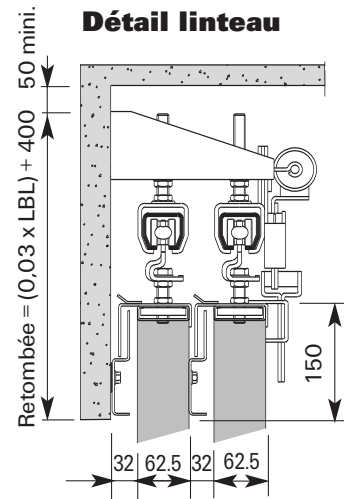

Encombremments

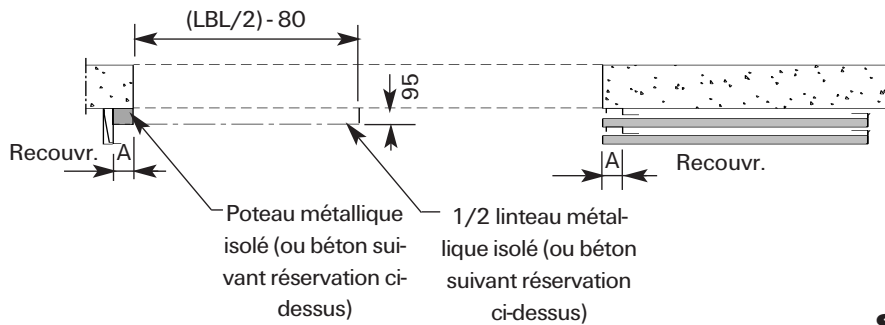
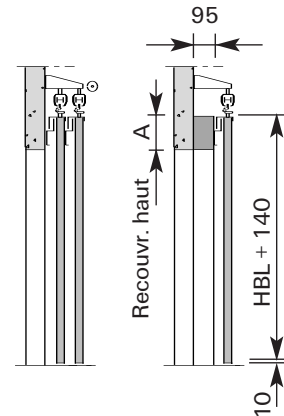
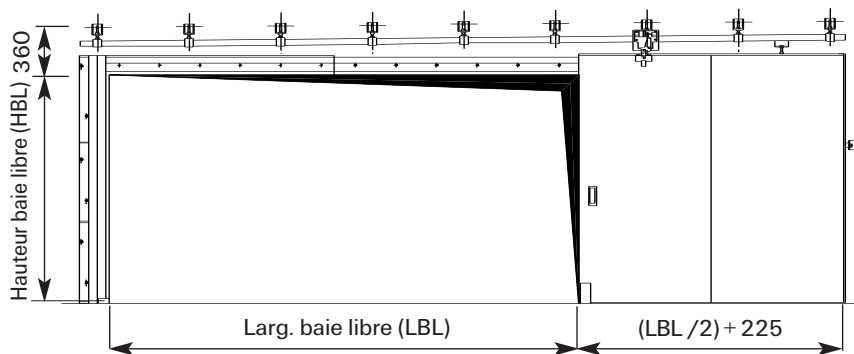

Recouvrements
A = 150

Sens de fermeture



STOCKAGE

Pour conserver leurs caractéristiques, ces fermetures doivent être stockées à plat, avec intercalaires, dans des locaux à l'abri de l'humidité.

Portafeu
FERMETURES COUPE-FEU

24, rue des Hautes-Rives
BP 8206 Romilly-sur-Andelle
27108 Val de Reuil Cedex
Tél : (33) 02 32 68 37 37 - Fax : (33) 02 32 49 47 44
Internet : <http://www.portafeu.fr>