

Porte coulissante

Pare-flammes 30 mn

2CPFC

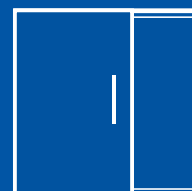

Disponible dans une plage dimensionnelle étendue, ces portes coulissantes pare-flammes 30 et 60 minutes, sont certifiées NF et disponibles en deux versions ; avec ou sans portillon intégré.

Référence de la porte NF	Classement		Mode	Dimensions de baie libre				Ep. vantail	Kg/m ²	Remarque
	C.F	P-F		Largeur		Hauteur				
				mini	maxi	mini	maxi			
2CPFC	0	60	1 et 2	900	6000	1600	2625	42	37	-
2CPFC	0	60	1 et 2	900	6000	2000	2625	42	37	avec portillon
2CPFC	0	30	1 et 2	900	6000	1600	2880	42	37	-
2CPFC	0	30	1 et 2	900	6000	2000	2880	42	37	avec portillon

Côtes en mm

CARACTERISTIQUES

Vantaux

- Un cadre rigide et 2 parements en tôle électrozinguée, assemblés par vissage sur chants.
- Ame coupe-feu, constituée de composites isolants, collée sur chaque parement, l'ensemble étant mis sous presse.
- Vantaux pouvant être en plusieurs panneaux à assembler par joints vifs médians.
- Jonction centrale pour les 2 vantaux à rencontre, assurée par emboîtement mâle-femelle type languette et feuillure.
- Deux poignées encastrées de part et d'autre de chaque vantail pour manoeuvre manuelle.

Accrochage et guidage

- Rail profilé en acier galvanisé.
- Déplacement assuré par des galets à billes.
- Fixation par chevilles métalliques sur des équerres supports ou fixation sous dalle (portes de parking).
- Guidage, en partie basse de la porte, assuré par deux galets montés sur un support en acier, fixé au sol.
- Butée d'arrêt.

Etanchéité

- Dispositif de chicanes constitué par deux éléments en acier profilé.
 - * une partie est fixée à la maçonnerie par des chevilles métalliques,
 - * une partie est fixée sur le vantail.
- En position fermée, recouvrement du vantail ou des vantaux sur maçonnerie de 130 mm en linteau et 125 mm latéralement.

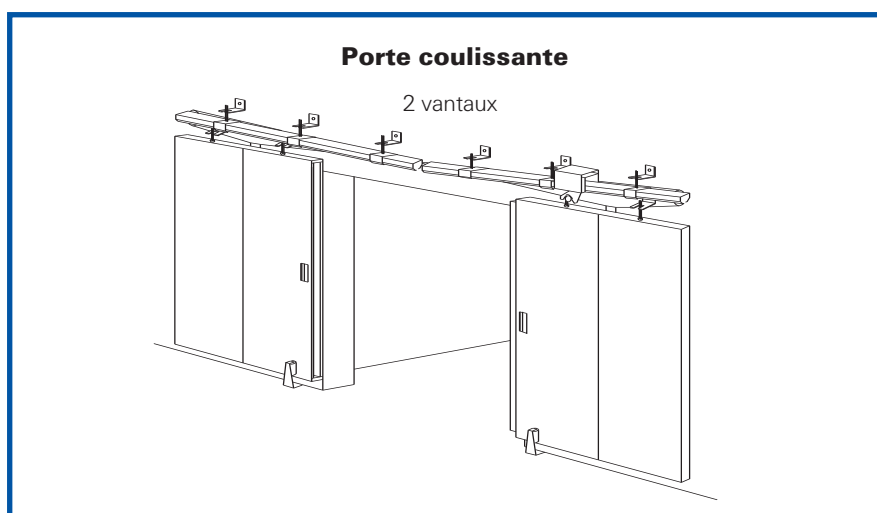

Destination

- Nos portes sont destinées au recouvrement de locaux : ce sont donc des fermetures d'intérieur. Elles doivent rester en position d'attente ouverte. Pour une installation extérieure ou avec une manoeuvre journalière, nous consulter.
- Parkings, immeubles, bureaux, hôtels, supermarchés.

EQUIPEMENTS ET OPTIONS

Equipements standards

- Manoeuvre sur rail incliné.
- Equipements suivant mode choisi (1 ou 2) et certifiés à la marque NF.

Options

- Possibilité d'adaptation de portillon de passage piétonnier sur portes de conception générale similaire aux portes standards (nous consulter).
- Fermeture par contrepoids de tirage (rail horizontal).
- Doublage fusible.
- Habillage métallique du chemin de roulement, de la butée de réception ou de l'ensemble de la porte.
- Protection partielle ou toute hauteur (garde-corps).
- Serrure en applique à crochet.
- Ralentisseur de fin de course ou amortisseur.

RESERVATIONS ET ENCOMBREMENTS

Réservations béton

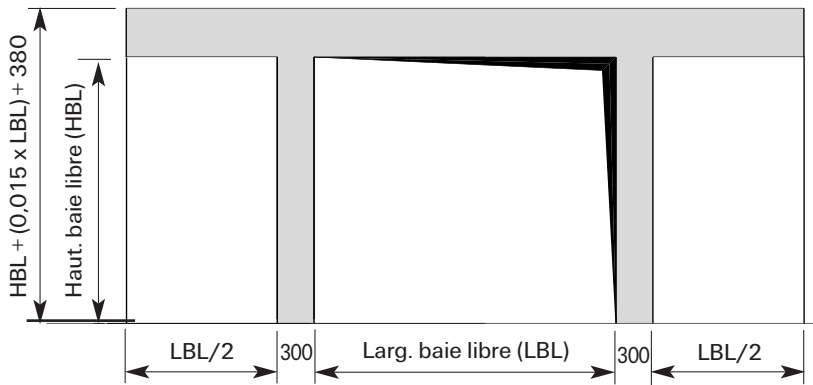

Détail linteau

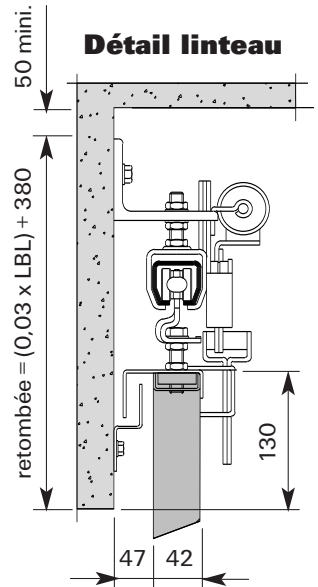

Encombremments

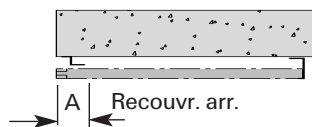
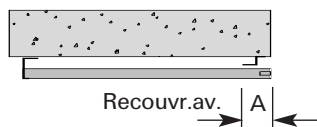
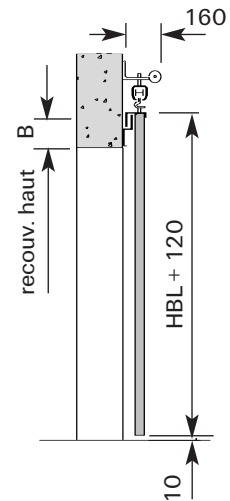
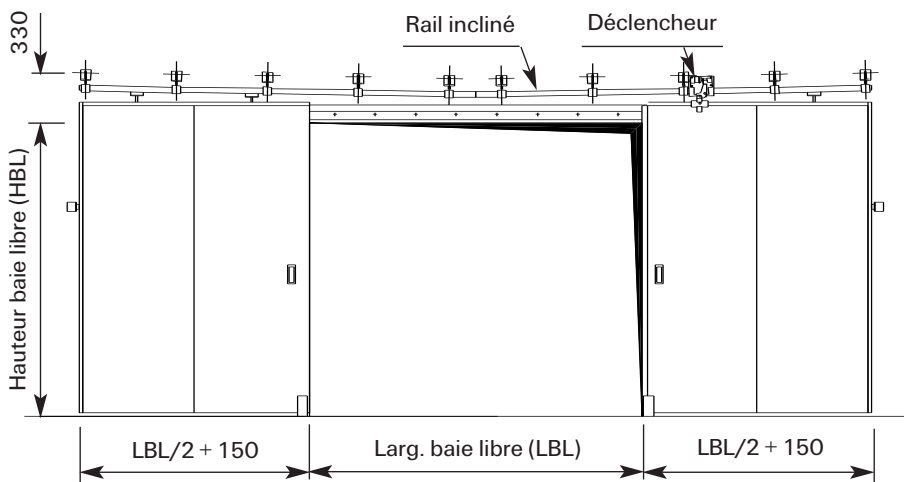

Recouvrements
 A = 125
 B = 130

STOCKAGE

Pour conserver leurs caractéristiques,
 ces fermetures doivent être stockées à plat,
 avec intercalaires, dans des locaux à l'abri de l'humidité.

PORTAFEU

Portafeu
 FERMETURES COUPE-FEU

Portafeu
 24, rue des Hautes-Rives
 BP 06 - 27610 Romilly-sur-Andelle
 Tél : (33) 02 32 68 37 37 - Fax : (33) 02 32 49 47 44
 Internet : <http://www.portafeu.fr>